

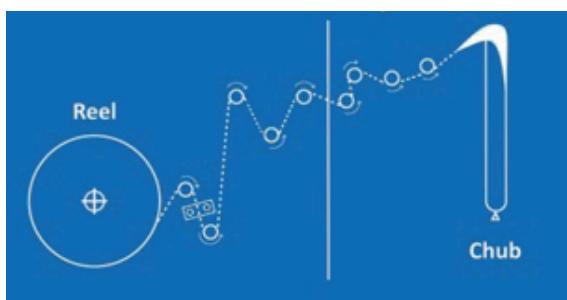

МАШИНА ДЛЯ ЧАБ УПАКОВКИ

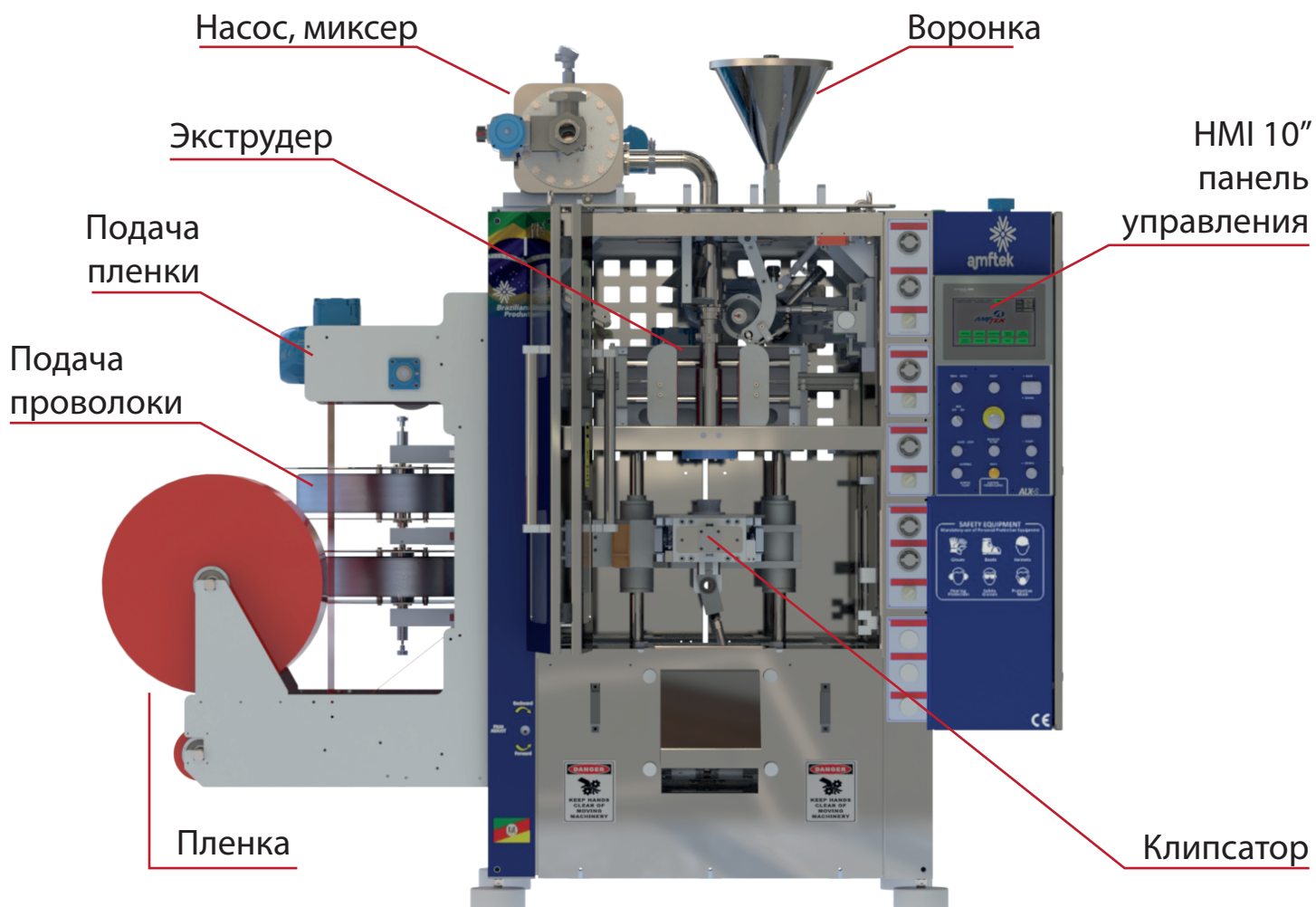

Автоматическая упаковочная машина для упаковки густых и пастообразных продуктов в чаб упаковку, производительностью до 120 упаковок в минуту.

В конструкции применена технология «in-line clip formation», что позволяет формировать чаб, накладывать и зажимать клипсу в один такт работы машины.

МАШИНА ДЛЯ ЧАБ УПАКОВКИ



клипсатор	производительность уп./мин.	Ø чабов, мм	ширина пленки, мм	Ø проволоки, мм	материал проволоки	расход проволоки на 1 клипсу, мм	расход сжатого воздуха при 7 Bar, л/мин.
CH1P	до 120	22–65	95–220	1,7–2,3	Al 1350 (АД35)	30	400–1620
CH2P	до 90	25–100	95–340	2,3–3,0	Al 1350 (АД35)	38–44	200–1850
CH3P	до 50	80–130	280–435	3,0–3,7	Al 1350 (АД35)	54–60	300–1620



Ø25 мм

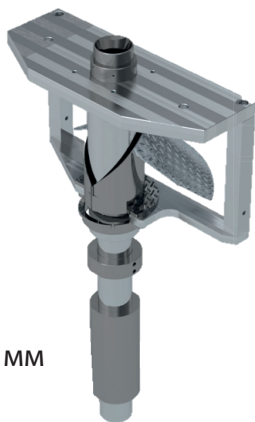

Ø125 мм

Устройство формирование чаба

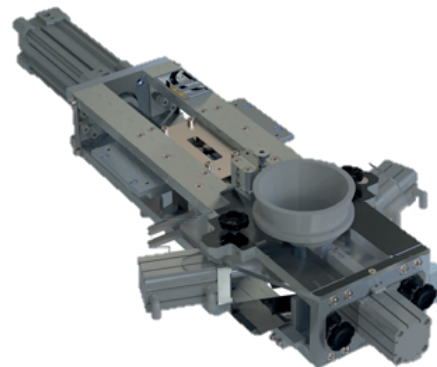

Устройство формирования клипсы (клипсатор)